

Way of Life!



A mi autónk



SPLASH
szebb és csobb



Szinte mosolyog...

Kerekded formák, vidám színek, fantáziadús megoldások. Ha megkérnéd a gyerekedet, hogy rajzolja le álmai autóját, biztos, hogy ilyesmit rajzolna.

És tudod, mi a legjobb? Hogy felnőtt szemmel is mindent megtalálsz benne, amire szükség lehet. Tele van ötletekkel, és alig várja, hogy megtöltsd élményekkel.





Valami új

Az ember sokszor azt hiszi, hogy már nem lehet többet kihozni az autókból. Kényelem, magas ülés-
pozíció, könnyű parkolás. Ezek már valóban nem
okoznak nagy meglepetést. De aztán beülsz egy
ámulatba ejtően nagy kisautóba, és valami nehezen
megfogalmazható érzet, ami egyszerre megnyug-
tató és izgalmas.

Kis autóknál kiváló,
0,32-es légellenállás.



Szervokormány,
állítható magasságú
kormányoszlop.
Maximális végsebesség:
175 km/óra.



Kényelmes fej-
és lábtér.
Magas ülés-
pozíció,
jobb kilátás, biztonság-
osabb vezetés.

Egyedi fordulatszám-
mérő, magasra szerelt
sebességváltó,
elegáns, könnyen
áttekinthető közép-
konzol.

Tágas belső tér, ergo-
nomikusan elhelyezett
sebességváltó, multi-
funkcionális kormány-
kerék.



Szóval beültél...

Mit látsz? Színes, sportos, jópofa, stílusos? Persze ezek csak szavak... Ha végigfut a tekinteted a műszerfal játékos vonalain, ha megtapasztalod az ülés gyengéd ölelését, ha megérezed, hogy a kezelőszervek hogy kínálják magukat a kényelmes használatra, rögtön megérted, mi van a szavak mögött.

LCD-kijelző:
a külső hőmérséklet,
az üzemanyagfogyasz-
tás és a km-számláló
jelzésére.

Állítható magasságú
és fűthető vezető-
és utasoldali ülés.

És vajon mi van a kedves külső mögött?

Hát bizony egy anyatigris. A légszákok, a blokkolásgátló, az elektronikus fékrásegítő és a nagy ellenálló képességű karosszéria az ütközés-elnyelő zónákkal olyan védelmet nyújt neked és családodnak, hogy mindig biztonságban érezd magad. Szükség esetén az utasoldali légszák kikapcsolható.



ISOFIX gyerekülés-rögzítő.

2 első, 2 oldalsó, 2 függőnylégszák.



Erős, nagy ellenálló képességű acélkarosszéria, ütközéselnyelő zónákkal.

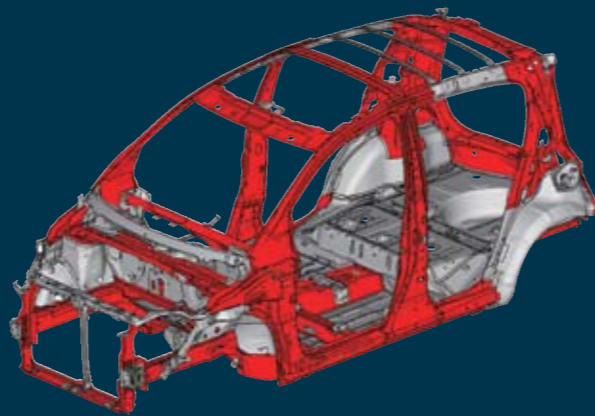

Előfeszítő biztonsági övek överő-határolóval, fejtámla minden utasnak, energiaelnyelő kárpitanyagok az utasok feje közelében.

Az ESP® menetstabilizáló funkciója kanyarodás közben

*az ESP a DaimlerChrysler AG. bejegyzett védjegye

— ESP®-vel
- - - - - ESP® nélkül

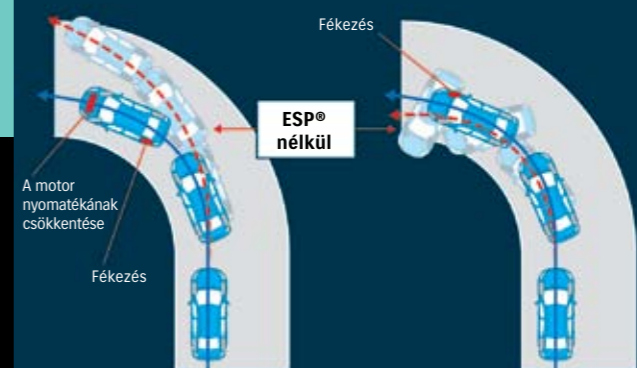

Az első kerék megcsúszása esetén

A hátsó kerék megcsúszása esetén



Jól vizsgázott a Splash felnőttvédelemből, a maximális ötből négy csillagot kapott. A gyalogosvédelem terén pedig az elérhető négyből három csillaggal kategóriája egyik legjobb eredményét érte el.



1 literes motor teljesítménygörbéje (65 LE/48 kW)

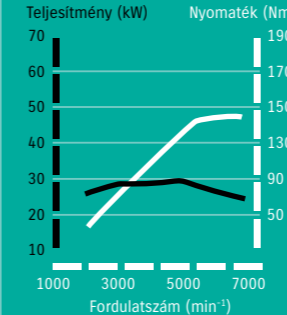

1,3 literes dízelmotor teljesítménygörbéje (75 LE/55 kW)

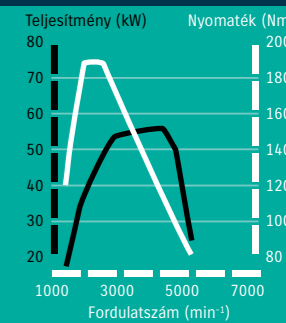

Nem is olyan nagy döntés



CO₂



Azt már tudod, hogy Splash, azt viszont még nem, hogy 1 literes vagy 1,2-es benzinmotort, vagy esetleg 1,3-as dízelmotort válassz? Dönthetsz bárhogy, biztos, hogy pörgős, sofőr-, utas- és környezetkímélő autód lesz. Hogy ez pontosan mit jelent? Kulcsszavakban: nagy teljesítményt, hatékony lengéscsillapítást, csendes futást, kis fogyasztást és minimális károsanyag-kibocsátást.

1,2 literes motor teljesítménygörbéje (86 LE/63 kW)

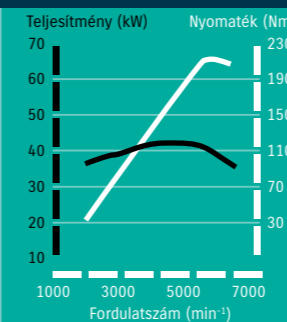

Elöl független MacPherson, hátul torziórugós felfüggesztés.

Kiváló útfekvés, könnyű vezethetőség, kényelmes utazás.

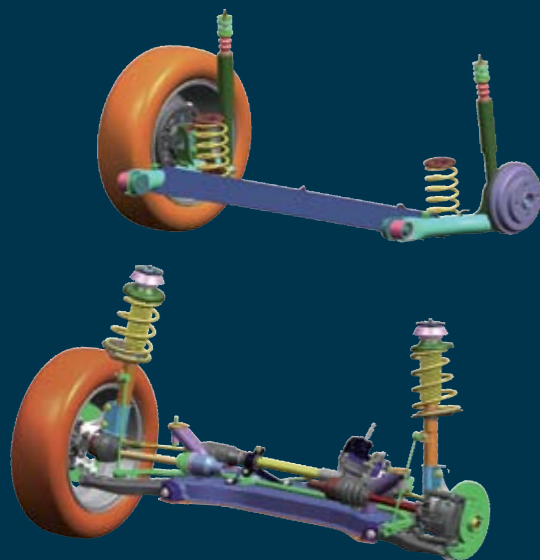

Az 1,2-es motorhoz négyfokozatú automata váltó is választható.



Hol a kesztyű?

Ha a kesztyűtartóban nincs, akkor még mindig megnézheted a műszerfal valamelyik tárolójában, az ajtózsebekben, ülészsebekben, a csomagtér alatti rekeszben, de persze a hátsó ülések lehajtásával 573 literessé növelhető csomagtérben is ott lapulhat valahol. Annyi a hely és a rekesz, hogy érdemes megjegyezni, mit hova tettél...



40:60 arányban dönthető ülések.

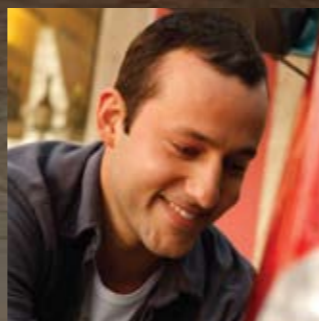

Teljesen vízszintessé tehető csomagtér, ahová a szélesre nyíló hátsó ajtó könnyű pakolhatóságot ad, akár nagyméretű csomagok esetén is.



36 literes vízhatlan tárolórekesz a csomagtér alatt.



Színválaszték és kombinációs lehetőségek



Ragyogó fehér



Selymes ezüstmetál



Grafitzürke metál



Párducfekete metál



Karibikék metál



Mélykék metál



Tűzpiros



Rézvörös gyöngymetál



szürke /szürke



Lagúnakék metál



Fűzöld metál



1.0 GLX, 1.2GLX/GS, 1.3 DDIS GLX

fekete /fekete

sötétkék /sötétkék

fekete /lagúnakék

Belső színek (műszerfal/ajtóbetét)		Külső színek									
		Ragyogó fehér	Selymes ezüstmetál	Grafitzürke metál	Párducfekete metál	Tűzpiros	Karibikék metál	Mélykék metál	Rézvörös gyöngymetál	Lagúnakék metál	Fűzöld metál
GC	szürke /szürke	0	-	0	-	0	0	-	-	-	-
GLX, GS	fekete /fekete	0	-	0	-	0	-	-	0	-	0
	sötétkék /sötétkék	-	0	-	-	-	0	0	-	-	-
	fekete /lagúnakék	-	-	-	0	-	-	-	-	0	-

Felszereltségi adatok

FELSZERELTSÉG	Benzin					Dízel
	1,0L		1,2L		1,3L	
	GC	GLX	GLX	GS	GLX	
	5MT		5MT	5MT/4AT	5MT	
KÉNYELEM						
Háromküllős, bőrborítású kormány	-	0	0	0	0	0
Szervokormány	0	0	0	0	0	0
Állítható magasságú kormányoszlop	-	0	0	0	0	0
Fordulatszámérő	-	0	0	0	0	0
Digitális óra	0	0	0	0	0	0
Audiorendszer	-	0	0	0	0	0
- Antenna	0	0	0	0	0	0
- 4 hangszóró	-	0	0	0	0	0
- CD és MP3 lejátszó	-	0	0	0	0	0
Pollenszűrő	-	0	0	0	0	0
Légkondicionáló	R	R	R	0	R	R
Elektronos ablakemelő elől	-	0	0	0	0	0
Központi zár	-	0	0	0	0	0
Távnyitási ajtózárs	-	0	0	0	0	0
Hátsó fűtőscsatorna	-	0	0	0	0	0
Ülésfűtés (vezető- és utasoldali)	-	-	-	0	-	-
MŰSZERFAL						
Kombinált kijelző (külső hőmérséklet, üzemanyagfogyasztás, üzemanyagszint)	-	0	0	0	0	0
Figyelmeztető hangjelzés (fényszórók)	-	0	0	0	0	0
Figyelmeztető jelzés (vezetőoldali biztonsági öv, ajtók, üzemanyagszint)	0	0	0	0	0	0
BELSŐ FELSZERELTSÉG						
Belső nyitható tanksapka	0	0	0	0	0	0
Ezüstszínű belső ajtókilincsek	-	0	0	0	0	0
Textiltámasz ajtóbetét	-	0	0	0	0	0
Ezüstkontóros középkonzol	-	0	0	0	0	0
Térféklámpa	0	0	0	0	0	0
Tároló a középkonzol tetején	0	0	0	0	0	0
12 V-os csatlakozó	0	0	0	0	0	0
Napszemüvegtartó	-	-	-	0	-	-
Állítható magasságú vezető- és utasülés	-	0	0	0	0	0
Tárolószekrény az első ajtókon	0	0	0	0	0	0
Tárolószekrény (utasülés háta)	-	0	0	0	0	0
Csomagtérvilágítás	-	0	0	0	0	0
Nápolykék piperezétkörrel és jegyartóval (mindkét oldalon)	-	0	0	0	0	0
Kapaszkodó (utasoldali)	-	0	0	0	0	0
Kabaktakozás (hátsó, 2 db)	-	0	0	0	0	0
Fohartartók (elől 1 db, hátsó 1 db)	0	0	0	0	0	0
Falaktartó (elől 2 db)	0	0	0	0	0	0
Csomagtér alatti tároló	-	0	0	0	0	0
Rögzítők a csomagterében (2 db)	0	0	0	0	0	0
Egyben dönthető hátsó ülés	0	-	-	-	-	-
60:40 arányban osztottan dönthető hátsó ülés	-	0	0	0	0	0
KÜLSŐ FELSZERELTSÉG						
Acélkerék disztárcsával	0	0	0	-	0	0
Alumínium keréktárcsa	-	-	-	0	-	-
Pótkerék	0	0	0	0	0	0
Színre fújt külső ajtókilincsek	0	0	0	0	0	0
Hátsó ajtónyitás	-	-	-	-	-	-
- kulccsal	0	-	-	-	-	-
- távirányítással	-	0	0	0	0	0
Állítható magasságú fényszórók	0	0	0	0	0	0
Elektronosan állítható, fűthető, színre fújt külső tükrök	-	0	0	0	0	0
Első ködlámpák	-	-	-	0	-	-
Hátsó ködlámpák (kombinált lámpatestben)	0	0	0	0	0	0
Magassra helyezett kiegészítő féklámpa	0	0	0	0	0	0
Ablaktörők elől (2 sebességfokozat + szakaszos forrás)	0	-	-	-	-	-
Ablaktörők elől (2 sebességfokozat + állítható törési intervallum)	-	0	0	0	0	0
Ablaktörők hátra (szakaszos ablaktörő és mosó)	0	0	0	0	0	0
Hátsó ablak páramentesítő	0	0	0	0	0	0
Színezett ablaküvegek	0	0	0	0	0	0
Sötétített hátsó ablakok	-	-	-	-	0	-
BIZTONSÁG						
ABS EBD-vel (blokkolásgátló rendszer elektronikus fékerfeloosztóval)	0	0	0	0	0	0
ESP (elektronikus menetstabilizáló program)	-	-	-	0	-	-
Fékasszisztens	0	0	0	0	0	0
Vezető- és utasoldali légszék	0	0	0	0	0	0
Oldallégszék	-	0	0	0	0	0
Függönylégszék	-	-	-	0	-	-
ISOFIX gyermekülés-rögzítő rendszer	0	0	0	0	0	0
Gyermekzár a hátsó ajtókon	0	0	0	0	0	0
Biztonsági övek:	-	-	-	-	-	-
-elől: 3 pontos, elfőszítés, állítható magasságú	0	0	0	0	0	0
-hátsó: 3 db 3 pontos	0	0	0	0	0	0
Biztonsági pedalkiloid rendszer	0	0	0	0	0	0
Ajtkba épített oldalmerevítés	0	0	0	0	0	0
Szabadon forgó záróbetét	0	0	0	0	0	0
Indításgátló	0	0	0	0	0	0

O: alapfelszereltség R: rendelhető - : nem elérhető

Műszaki adatok

MŰSZAKI ADATOK	Benzin			Dízel
	1,0L	1,2L	1,3L	
	5MT	5MT	4AT	5MT
MÉRETEK				
Hosszúság (mm)	3715			
Szélesség (mm)	1680			
Magasság (mm)	1590			
Tengelytávolság (mm)	2360			
Nyomtávolság - Elöl (mm)	1460			
- Hátsó (mm)	1470			
Legkisebb fordulási sugár (m)	4,7			
Alvázmagasság (mm)	145			
KAPACITÁS				
Ülések száma (személy)	5			
Csomagtér (l) - Lehajtott ülésekkel	GC: 462			
	GLX, GS: 573			
- Felemelt üléstámlákkal	GC: 202			
	GLX, GS: 178			
MOTOR				
Típus	K10B	K12B	Z13DTJ	
Hengerek száma	3	4	4	4
Szelepek száma	12	16	16	16
Löketterfogat (cm ³)	996	1242	1242	1248
Furat x löket (mm)	73,0x79,4	73,0x74,2	69,6x82	
Sűrítési arány	11	11	17,6	
Maximális teljesítmény (kW (LE)/ford.)	48/(65)/6000	63/(86)/5500	55/(75)/4000	
Maximális nyomaték (Nm/ford.)	90/4800	114/4400	190/1750	
Üzemanyag-befecskendezés	hengerenkénti	hengerenkénti	közvetlen	
EU-emissions norma	Euro 4			
SEBESSÉGVÁLTO				
Áttételezés - 1. fokozat	3,454	3,454	2,875	3,545
- 2. fokozat	1,904	1,904	1,568	1,904
- 3. fokozat	1,280	1,280	1,000	1,233
- 4. fokozat	1,030	1,030	0,698	0,911
- 5. fokozat	0,815	0,815	-	0,725
- Hátramenet	3,272	3,272	2,300	3,250
Végso áttétel	4,388	4,105	4,375	3,736
FELEPÍTMÉNY				
Kormány	Fogasléces			
Fékek - Elöl	Hűtött tárcsa			
- Hátsó	Önbeálló dob			
Felfüggesztés - Elöl	MacPherson típusú tekercsrugós			
- Hátsó	Torziórudas			
Abroncsméret	165/70R14	165/70R14, 185/60R15	165/70R14	
SÚLYADATOK				
Saját tömeg KRESZ szerint / menetkész állapotban (kg)	975/1050	990/1065	1040/1115	1085/1160
Megengedett össztömeg (kg)	1485			1530
TELJESÍTMÉNY				
Maximális sebesség (km/h)	160	175	170	165
Gyorsulás 100 km/óra (másodperc)	14,7	12,3	14,9	13,9
ÜZEMANYAG-FOGYASZTÁS				
Üzemanyagtarfály (l)	45			
CO ₂ -kibocsátás (g/km)	120	131	142	120
Városban (l/100km)	5,9	6,9	7,8	5,5
Városban kívül (l/100km)	4,4	4,7	4,9	4,0
Vegyes üzemmódban (l/100km)	5,0	5,5	5,9	4,5



3 év terjedő teljes körű garancia 100 000 km-es futáskorlátalal.



A Suzuki Mester* azonnali, ingyenes segítségnyújtást magyarul, egész Európában.

12 év ározásdásodás elleni garancia a Szervizkönyvben foglaltak szerint.

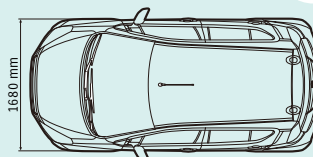
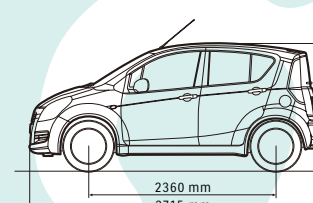
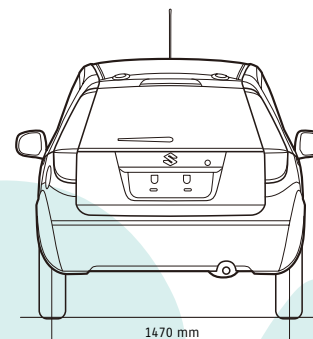
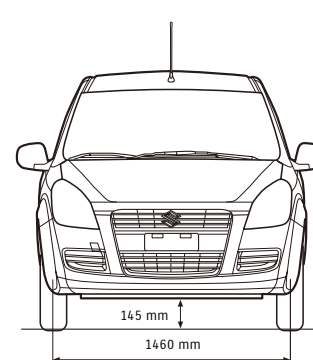



A Suzuki Környezeti Konceptiója

Környezeti filozófiánknak megfelelően azon dolgozunk, hogy csökkentsük termékeink környezetünket terhelő hatását, valamint kutatási és fejlesztési tevékenységet végzünk annak érdekében, hogy hatékonyan használjuk fel a föld korlátozott erőforrásait.

A roncsautókat illetően nemcsak teljesítjük az egyes országok törvényi előírásait, hanem olyan termékeket tervezünk, amelyeknek minimális terhelő hatásuk van a környezetre.

Amennyiben az Ön Suzukija életútja végére ér, és Ön ki kívánja vonni a forgalomból, díjmentesen gondoskodunk annak szakszerű ártalmatlanításáról.

Kérjük, járuljon hozzá Ön is környezetünk megóvása érdekében tett erőfeszítéseinkhez azzal, hogy amikor véglegesen leállítja Suzuki autóját, azt újrahasznosítás céljából azoknak adja át, akik azt gondosan, a környezet védelmét messzemenően figyelembe véve fogják kezelni.

Mi gondoskodtunk arról, hogy ez a lehetőség az Ön számára kényelmesen hozzáférhető és elérhető legyen.

További információkért keresse fel a www.suzuki-splash.hu weboldalt.

Kiadta: Magyar Suzuki Zrt., Esztergom

Üzemanyag-fogyasztás (kombinált): 4,5-5,9 l/100 km; CO₂-kibocsátás: 120-142 g/km.

